

Manual de serviço do Dell Studio™ 540

[Descrição geral técnica](#)

[Antes de começar](#)

[Voltar a colocar a tampa do computador](#)

[Voltar a colocar o painel frontal](#)

[Instalar módulo\(s\) de memória](#)

[Substituir uma placa PCI/PCI Express](#)

[Substituir unidades](#)

[Substituir as ventoinhas](#)

[Substituir o painel de E/S frontal](#)

[Substituir o processador](#)

[Substituir a placa de sistema](#)

[Substituir a fonte de alimentação](#)

[Substituir a pilha](#)

[Substituir a borracha antiderrapante](#)

[Configuração do sistema](#)

Notas, avisos e advertências



NOTA: NOTA indica informações importantes para melhor utilizar o computador.



AVISO: AVISO indica potenciais danos do hardware ou perda de dados e explica como evitar o problema.



ADVERTÊNCIA: ADVERTÊNCIA indica potenciais danos no equipamento, lesões corporais ou mesmo morte.

As informações neste documento estão sujeitas a alterações sem aviso prévio.
© 2008 Dell Inc. Todos os direitos reservados.

Qualquer tipo de reprodução destes materiais sem autorização por escrito da Dell Inc. é estritamente proibida.

Marcas comerciais utilizadas neste texto: *Dell*, o logótipo *DELL* logo e *Dell Studio* são marcas comerciais da Dell Inc.; *Microsoft* e *Windows* são marcas comerciais ou marcas comerciais registradas da Microsoft Corporation nos Estados Unidos e/ou noutros países.

Outros nomes e marcas comerciais podem ser mencionados neste documento como referência às entidades que invocam essas marcas e nomes ou aos seus produtos. A Dell Inc. renuncia a quaisquer interesses de propriedade relativamente a nomes e marcas comerciais de terceiros.

Modelo DCMA

Julho de 2008 Rev. A00

[Voltar à página do Índice](#)

Antes de começar

Manual de serviço do Dell Studio™ 540

- [Especificações técnicas](#)
- [Ferramentas recomendadas](#)
- [Desligar o computador](#)
- [Instruções de segurança](#)

Este capítulo fornece os procedimentos de remoção e instalação dos componentes no seu computador. A menos que seja registado o contrário, cada procedimento pressupõe a existência das seguintes condições:

1. Executou os passos em [Desligar o computador](#) e [Instruções de segurança](#).
1. Leu as informações de segurança fornecidas com o computador.
1. Um componente pode ser substituído ou, se adquirido em separado, instalado executando o procedimento de remoção pela ordem inversa.

Especificações técnicas

Para obter informações sobre as especificações técnicas do seu computador, consulte o *guia de configuração* fornecido com o computador ou consulte o site web do apoio técnico da Dell em support.dell.com.

Ferramentas recomendadas

Para executar os procedimentos neste documento pode ser necessário utilizar uma chave de parafusos Phillips de tamanho n.º 2.

Desligar o computador

➡ **AVISO:** Para evitar a perda de dados, guarde e feche todos os ficheiros abertos e saia de todos os programas abertos antes de desligar o computador.

1. Encerre o sistema operativo.
2. Certifique-se de que o computador e todos os dispositivos anexados se encontram desligados. Se o computador e os dispositivos anexados não se desligaram automaticamente quando encerrou o sistema operativo, pressione sem soltar o botão de alimentação durante cerca de 4 segundos para os desligar.

Instruções de segurança

Utilize as seguintes directrizes de segurança para ajudar a proteger o seu computador de possíveis danos e para ajudar a garantir a sua segurança pessoal.

⚠ **ADVERTÊNCIA:** Antes de trabalhar no interior do computador, leia as informações de segurança fornecidas com o mesmo. Para obter informações adicionais sobre os melhores procedimentos de segurança, consulte a página inicial da conformidade de regulamentos em www.dell.com/regulatory_compliance.

➡ **AVISO:** Apenas um técnico qualificado e especializado deve efectuar reparações no seu computador. Os danos causados por uma manutenção não autorizada pela Dell™ não são abrangidos pela garantia.

➡ **AVISO:** Ao desligar um cabo, puxe-o pelo conector ou pela patilha, não pelo próprio cabo. Alguns cabos têm conectores com patilhas de bloqueio; se estiver a desligar este tipo de cabo, pressione as patilhas de bloqueio antes de desligar o cabo. À medida que retira os conectores, mantenha-os alinhados de modo uniforme para evitar que os pinos entortem. Para além disso, antes de ligar um cabo, certifique-se de que ambos os conectores estão correctamente direccionados e alinhados.

➡ **AVISO:** Para evitar danificar o computador, execute os seguintes passos antes de começar a trabalhar no interior do computador.

1. Certifique-se de que a superfície de trabalho é plana e está limpa para evitar que a tampa do computador fique riscada.
2. Desligue o computador (consulte [Desligar o computador](#)).

➡ **AVISO:** Para desligar um cabo de rede, desligue primeiro o cabo do computador e, em seguida, desligue o cabo do dispositivo de rede.

3. Desligue todos os cabos telefónicos ou de rede do computador.
4. Desligue o computador e todos os dispositivos anexados das respectivas tomadas eléctricas.

5. Pressione sem soltar o botão de alimentação enquanto o sistema é desligado para ligar a placa de sistema à terra.

 **AVISO:** Antes de tocar em alguma coisa no interior do computador, ligue-se à terra tocando numa superfície metálica não pintada, como a que se encontra na parte posterior do computador. Enquanto trabalha, toque periodicamente numa superfície metálica não pintada para dissipar a electricidade estática que pode danificar os componentes internos.

[Voltar à página do Índice](#)

[Voltar à página do Índice](#)

Substituir uma placa PCI/PCI Express

Manual de serviço do Dell Studio™ 540

- [Retirar uma placa PCI/PCI Express](#)
- [Instalar uma placa PCI/PCI Express](#)
- [Voltar a colocar o suporte de retenção da placa.](#)
- [Configurar o computador depois de retirar ou instalar uma placa PCI/PCI Express](#)

⚠ ADVERTÊNCIA: Antes de trabalhar no interior do computador, leia as informações de segurança fornecidas com o mesmo. Para obter informações adicionais sobre os melhores procedimentos de segurança, consulte a página inicial da conformidade de regulamentos em www.dell.com/regulatory_compliance.

Retirar uma placa PCI/PCI Express

1. Desinstale o controlador da placa e o software do sistema operativo. Para obter mais informações, consulte o *Guia de configuração*.
2. Siga os procedimentos em [Antes de começar](#).
3. Retire a tampa do computador. (consulte [Voltar a colocar a tampa do computador](#)).
4. Retire o parafuso que fixa o suporte de retenção da placa.
5. Levante o suporte de retenção da placa e coloque-o de parte num local seguro.

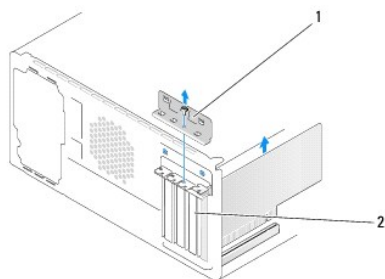

1	suporte de retenção da placa	2	suporte de preenchimento
---	------------------------------	---	--------------------------

6. Caso seja necessário, desligue quaisquer cabos ligados à placa.
 - 1 Para uma placa PCI, segure na placa pelos cantos superiores e solte-a do seu conector.
 - 1 Para uma placa PCI Express, puxe a patilha de fixação, segure na placa pelos cantos superiores e, em seguida, solte-a do seu conector.
7. Se estiver a substituir uma placa já existente, vá para [etapa 6](#) de [Instalar uma placa PCI/PCI Express](#).
8. Instale um suporte de preenchimento na abertura vazia da ranhura da placa.
- ➡ **AVISO:** A instalação de suportes de preenchimento nas aberturas vazias da ranhura da placa é necessária para manter a certificação FCC do computador. Os suportes também impedem o acumular de poeira e sujidade no computador.
9. Volte a colocar o suporte de retenção da placa. Consulte [Voltar a colocar o suporte de retenção da placa](#).
10. Volte a colocar a tampa do computador, volte a ligar o computador e os dispositivos às tomadas eléctricas e, em seguida, ligue-os.
11. Para concluir o procedimento de remoção, consulte [Configurar o computador depois de retirar ou instalar uma placa PCI/PCI Express](#).

Instalar uma placa PCI/PCI Express

1. Siga os procedimentos em [Antes de começar](#).
2. Retire a tampa do computador. Consulte [Voltar a colocar a tampa do computador](#).
3. Retire o parafuso que fixa o suporte de retenção da placa.
4. Levante o suporte de retenção da placa e coloque-o de parte num local seguro.
5. Retire o suporte de preenchimento para criar uma abertura de ranhura de placa.
6. Prepare a placa para a instalação.

Consulte a documentação que veio com a placa para obter informações sobre a configuração, personalização e execução de ligações internas na placa.

7. Alinhe a placa com o conector.

NOTA: Se estiver a instalar uma placa PCI Express no conector de x16, certifique-se de que a ranhura de fixação está alinhada com a patilha de fixação.

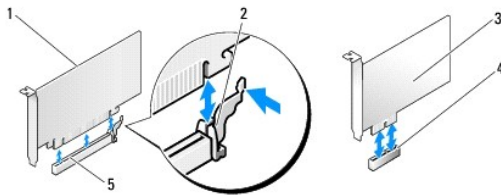

1	placa PCI Express x16	2	patilha de fixação
3	placa PCI Express x1	4	ranhura de placa PCI Express x1
5	ranhura de placa PCI Express x16		

8. Coloque a placa no conector e pressione para baixo com firmeza. Certifique-se de que a placa está devidamente instalada na ranhura.

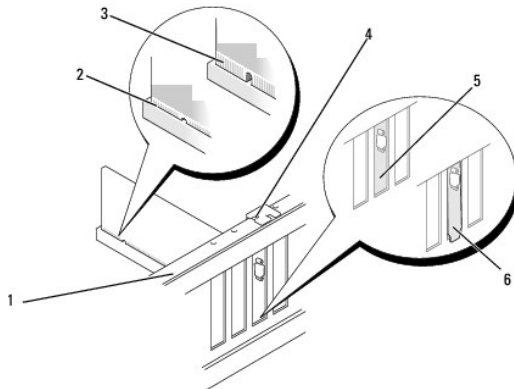

1	barra de alinhamento	2	placa devidamente instalada
3	placa não devidamente instalada	4	guia de alinhamento
5	suporte dentro ranhura	6	suporte fora da ranhura

9. Volte a colocar o suporte de retenção da placa. Consulte [Voltar a colocar o suporte de retenção da placa](#).

AVISO: Não oriente os cabos da placa por cima ou por trás das placas. Os cabos orientados por cima das placas podem não permitir que a tampa do computador se feche devidamente ou provocar danos no equipamento.

10. Ligue todos os cabos que devem estar anexados à placa.

Consulte a documentação da placa para obter informações sobre as ligações do cabo da placa.

11. Volte a colocar a tampa do computador, volte a ligar o computador e os dispositivos às tomadas eléctricas e, em seguida, ligue-os.

12. Para concluir a instalação, consulte [Configurar o computador depois de retirar ou instalar uma placa PCI/PCI Express](#).

Voltar a colocar o suporte de retenção da placa.

Volte a colocar o suporte de retenção da placa certificando-se de que:

- 1 O gancho de orientação está alinhado com o entalhe de orientação.
- 1 As partes superiores de todas as placas e suportes de preenchimento estão alinhados com a barra de alinhamento.
- 1 O entalhe na parte superior da placa ou do suporte de preenchimento encaixa em torno da guia de alinhamento.

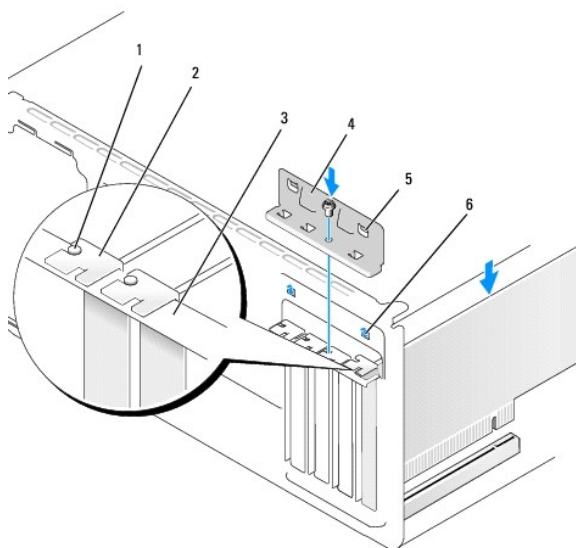

1	guia de alinhamento	2	suporte de preenchimento
3	barra de alinhamento	4	suporte de retenção da placa
5	ganchos de orientação (2)	6	entalhes de orientação (2)

Configurar o computador depois de retirar ou instalar uma placa PCI/PCI Express

NOTA: Para obter informações sobre a localização dos conectores, consulte o *guia de configuração*. Para obter informações sobre a instalação de controladores e software para a sua placa, consulte a documentação fornecida com a placa.

	Instalada	Retirada
Placa de som	<ol style="list-style-type: none">1. Entre na configuração do sistema (consulte Configuração do sistema).2. Vá para Integrated Peripherals (Periféricos integrados) e seleccione Onboard Audio Controller (Controlador de áudio incorporado) e, em seguida, altere a definição para Disabled (Desactivado).3. Ligue os dispositivos áudio externos aos conectores da placa de som.	<ol style="list-style-type: none">1. Entre na configuração do sistema (consulte Configuração do sistema).2. Vá para Integrated Peripherals (Periféricos integrados) e seleccione Onboard Audio Controller (Controlador de áudio incorporado) e, em seguida, altere a definição para Enabled (Activado).3. Ligue os dispositivos áudio externos às entradas do painel traseiro do computador.
Placa de	<ol style="list-style-type: none">1. Entre na configuração do sistema (consulte	<ol style="list-style-type: none">1. Entre na configuração do sistema (consulte

rede	<p>Configuração do sistema.</p> <ol style="list-style-type: none"><li data-bbox="289 205 540 338">2. Vá para Integrated Peripherals (Periféricos integrados) e seleccione Onboard LAN Controller (Controlador LAN incorporado) e, em seguida, altere a definição para Disabled (Desactivado).<li data-bbox="289 338 540 380">3. Ligue o cabo de rede à entrada da placa de rede.	<p>Configuração do sistema.</p> <ol style="list-style-type: none"><li data-bbox="568 205 803 338">2. Vá para Integrated Peripherals (Periféricos integrados) e seleccione Onboard LAN Controller (Controlador LAN incorporado) e, em seguida, altere a definição para Enabled (Activado).<li data-bbox="568 338 803 380">3. Ligue o cabo de rede à entrada de rede integrada.
------	--------------------------------------------------------------------------------------------------------------------------------------------------------------------------------------------------------------------------------------------------------------------------------------------------------------------------------------------------------------------------------------------------------------------------------------	-----------------------------------------------------------------------------------------------------------------------------------------------------------------------------------------------------------------------------------------------------------------------------------------------------------------------------------------------------------------------------------------------------------------------------------

[Voltar à página do índice](#)

[Voltar à página do Índice](#)

Substituir a pilha

Manual de serviço do Dell Studio™ 540

⚠️ ADVERTÊNCIA: Antes de trabalhar no interior do computador, leia as informações de segurança fornecidas com o mesmo. Para obter informações adicionais sobre os melhores procedimentos de segurança, consulte a página inicial da conformidade de regulamentos em www.dell.com/regulatory_compliance.

⚠️ ADVERTÊNCIA: Uma pilha nova pode explodir se for instalada incorrectamente. Substitua a pilha apenas por uma do tipo recomendado pelo fabricante ou equivalente. Elimine as pilhas usadas de acordo com as instruções do fabricante.

1. Grave todos os ecrãs na configuração do sistema (consulte [Configuração do sistema](#)) para poder restaurar as definições correctas no [etapa 10](#).
2. Siga os procedimentos em [Antes de começar](#).
3. Retire a tampa do computador (consulte [Voltar a colocar a tampa do computador](#)).
4. Localize o encaixe da pilha (consulte [Componentes da placa de sistema](#)).

🚫 AVISO: Se retirar a pilha do encaixe com um objecto não-contundente, tenha cuidado para não tocar na placa de sistema com o objecto. Certifique-se de que o objecto é introduzido entre a pilha e o encaixe antes de tentar retirar a pilha. Caso contrário, pode danificar a placa de sistema ao retirar o encaixe ou partir as pistas do circuito na placa de sistema.

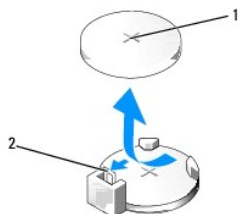

1	pilha (lado positivo)	2	alavanca de desbloqueio da pilha
---	-----------------------	---	----------------------------------

5. Pressione cuidadosamente a alavanca de desbloqueio da pilha de forma a afastá-la da pilha e esta irá sair.
6. Retire a pilha do sistema e elimine-a de forma adequada.
7. Introduza a pilha nova no encaixe com o lado "+" virado para cima e, em seguida, encaixe a pilha no sítio.

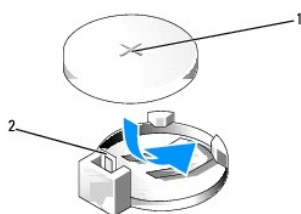

1	pilha (lado positivo)	2	alavanca de desbloqueio da pilha
---	-----------------------	---	----------------------------------

8. Volte a colocar a tampa do computador (consulte [Voltar a colocar a tampa do computador](#)).
9. Ligue o computador e os dispositivos às tomadas eléctricas e, em seguida, ligue-os.
10. Entre na configuração do sistema (consulte [Configuração do sistema](#)) e restaure as definições que gravou no [etapa 1](#).

[Voltar à página do Índice](#)

[Voltar à página do Índice](#)

Voltar a colocar a tampa do computador

Manual de serviço do Dell Studio™ 540

● [Retirar a tampa do computador](#)

⚠️ ADVERTÊNCIA: Antes de trabalhar no interior do computador, leia as informações de segurança fornecidas com o mesmo. Para obter informações adicionais sobre os melhores procedimentos de segurança, consulte a página inicial da conformidade de regulamentos em www.dell.com/regulatory_compliance.

⚠️ ADVERTÊNCIA: Como forma de protecção contra a possibilidade de choques eléctricos, laceração devido às lâminas em movimento da ventoinha ou outros ferimentos inesperados, desligue sempre o seu computador da tomada eléctrica antes de retirar a tampa.

Retirar a tampa do computador

➡️ **AVISO:** Certifique-se de que existe espaço suficiente para apoiar o sistema com a tampa retirada — pelo menos 30 cm de espaço sobre uma mesa.

1. Siga os procedimentos em [Antes de começar](#).
2. Coloque o computador de lado com a tampa do computador voltada para cima.
3. Abra o cadeado, se aplicável.
4. Desaperte os dois parafusos de aperto manual.

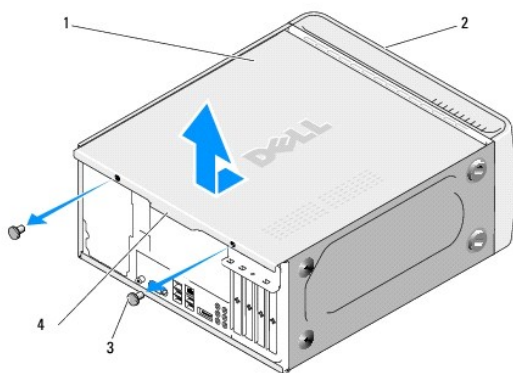

1	tampa do computador	2	parte frontal do computador
3	parafusos de aperto manual (2)	4	pega da tampa

5. Puxe a pega da tampa em direcção à parte posterior e retire-a do computador.
6. Coloque a tampa de parte num local seguro.
7. Para voltar a colocar a tampa do computador, execute o procedimento de remoção pela ordem inversa.

[Voltar à página do Índice](#)

[Voltar à página do Índice](#)

Substituir o processador

Manual de serviço do Dell Studio™ 540

⚠️ ADVERTÊNCIA: Antes de trabalhar no interior do computador, leia as informações de segurança fornecidas com o mesmo. Para obter informações adicionais sobre os melhores procedimentos de segurança, consulte a página inicial da conformidade de regulamentos em www.dell.com/regulatory_compliance.

⚠️ AVISO: Não execute os passos seguintes, excepto se estiver familiarizado com a remoção e substituição de hardware. A execução incorrecta destes passos pode danificar a placa de sistema. Para obter assistência técnica, consulte o *Guia de configuração*.

1. Siga os procedimentos em [Antes de começar](#).
2. Retire a tampa do computador (consulte [Voltar a colocar a tampa do computador](#)).

⚠️ ADVERTÊNCIA: Apesar da protecção plástica, o conjunto do dissipador de calor pode ficar muito quente durante o funcionamento normal. Certifique-se de que o deixa arrefecer devidamente antes de lhe tocar.

3. Desligue os cabos de alimentação dos conectores ATX_POWER e ATX_CPU (consulte [Componentes da placa de sistema](#)) na placa de sistema.
4. Retire o conjunto da ventoinha e dissipador de calor do processador (consulte [Substituir o conjunto da ventoinha e dissipador de calor do processador](#)).

📌 NOTA: Excepto se necessário um novo dissipador de calor para o novo processador, volte a utilizar o conjunto do dissipador de calor original quando substituir o processador.

5. Pressione e empurre para baixo e para fora a alavanca de desbloqueio para a soltar da patilha que a segura.
6. Abra a tampa do processador.

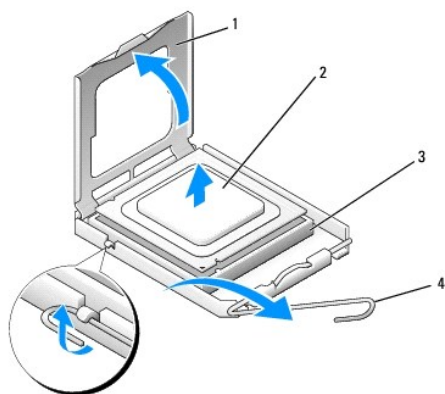

1	tampa do processador	2	processador
3	encaixe	4	alavanca de desbloqueio

7. Levante o processador para o retirar do encaixe e coloque-o de parte num local seguro.

Deixe a alavanca de desbloqueio estendida na posição de desbloqueio para que o encaixe esteja pronto para o novo processador.

⚠️ AVISO: Ao substituir o processador, não toque em nenhum dos pinos no interior do encaixe, nem deixe cair objectos sobre os pinos no encaixe.

⚠️ AVISO: Ligue-se à terra tocando numa superfície metálica não pintada na parte posterior do computador.

⚠️ AVISO: Deve posicionar o processador correctamente no encaixe, de forma a evitar danos permanentes no processador e no computador quando ligar este último.

⚠️ AVISO: Os pinos do encaixe são delicados. Para evitar danos, certifique-se de que o processador está devidamente alinhado com o encaixe e não utilize força excessiva quando instalar o processador. Tenha o cuidado de não tocar nem dobrar os pinos da placa de sistema.

8. Desembale o novo processador, tendo o cuidado de não tocar na parte inferior do processador.

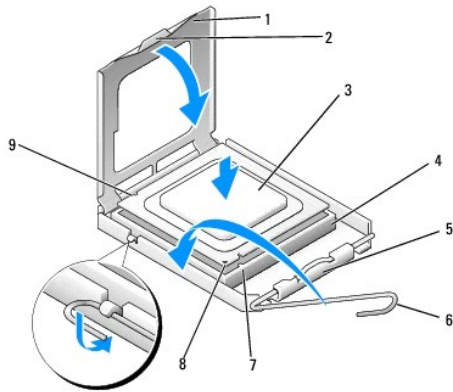

1	tampa do processador	2	patilha
3	processador	4	encaixe
5	fecho central da tampa	6	alavanca de desbloqueio
7	entalhe de alinhamento frontal	8	indicador do pino 1 do processador
9	entalhe de alinhamento traseiro		

9. Se a alavanca de desbloqueio no encaixe não estiver completamente estendida, coloque-a nessa posição.
10. Oriente os entalhes de alinhamento frontal e traseiro do processador com os entalhes de alinhamento frontal e traseiro do encaixe.
11. Alinhe os cantos do pino 1 com o processador e o encaixe.
- ➡ **AVISO:** Para evitar danos, certifique-se de que o processador está devidamente alinhado com o encaixe e não utilize força excessiva quando instalar o processador.
12. Coloque ligeiramente o processador no encaixe e certifique-se de que o processador está correctamente posicionado.
13. Quando o processador estiver devidamente instalado no encaixe, feche a tampa do processador.
 - 🔍 **NOTA:** Certifique-se de que a patilha na tampa do processador está posicionada sob o fecho central da tampa no encaixe.
14. Rode a alavanca de desbloqueio do encaixe para trás em direcção ao encaixe e encaixe-o no sítio para fixar o processador.
15. Limpe a massa térmica da parte inferior do dissipador de calor.
- ➡ **AVISO:** Certifique-se de que aplica nova massa térmica. A nova massa térmica é essencial para assegurar uma ligação térmica adequada, que se trata de um requisito para obter um óptimo funcionamento do processador.
16. Aplique a nova massa térmica na parte superior do processador.
17. Volte a colocar o conjunto da ventoinha e dissipador de calor do processador (consulte [Substituir o conjunto da ventoinha e dissipador de calor do processador](#)).
- ➡ **AVISO:** Certifique-se de que o conjunto da ventoinha e dissipador de calor do processador está correctamente instalado e fixo.
18. Ligue os cabos de alimentação dos conectores ATX_POWER e ATX_CPU (consulte [Componentes da placa de sistema](#)) na placa de sistema.
19. Volte a colocar a tampa do computador (consulte [Voltar a colocar a tampa do computador](#)).
20. Ligue o computador e os dispositivos às tomadas eléctricas e, em seguida, ligue-os.

[Voltar à página do Índice](#)

[Voltar à página do Índice](#)

Substituir unidades

Manual de serviço do Dell Studio™ 540

- [Substituir uma unidade de disco rígido](#)
- [Substituir uma unidade de CD/DVD](#)
- [Substituir o FlexDock](#)
- [Substituir o leitor de cartões multimídia](#)
- [Retirar a placa metálica amovível FlexDock](#)
- [Substituir as plaquetas da unidade FlexDock](#)
- [Voltar a colocar a plaqueta do painel da unidade](#)

⚠️ ADVERTÊNCIA: Antes de trabalhar no interior do computador, leia as informações de segurança fornecidas com o mesmo. Para obter informações adicionais sobre os melhores procedimentos de segurança, consulte a página inicial da conformidade de regulamentos em www.dell.com/regulatory_compliance.

📌 NOTA: O sistema não suporta dispositivos IDE.

📌 NOTA: Não é possível trocar o FlexDock de 3,5 polegadas pelo encaixe da unidade de disco rígido.

Substituir uma unidade de disco rígido

➡️ AVISO: Se está a substituir uma unidade de disco rígido que contém dados que pretende manter, efectue uma cópia de segurança antes de iniciar este procedimento.

1. Siga os procedimentos em [Antes de começar](#).
2. Retire a tampa do computador (consulte [Voltar a colocar a tampa do computador](#)).
3. Desligue os cabos de alimentação e de dados da unidade de disco rígido.

📌 NOTA: Se não está a substituir a unidade de disco rígido neste momento, desligue a outra extremidade do cabo de dados da placa de sistema e coloque-o de parte. Pode utilizar o cabo de dados para instalar a unidade de disco rígido posteriormente.

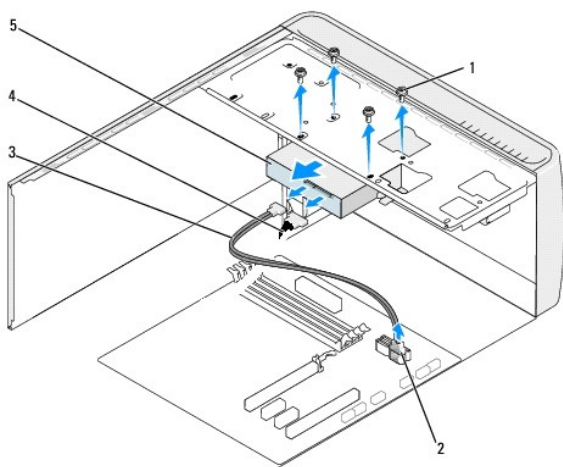

1	parafusos (4)	2	conector da placa de sistema (qualquer conector SATA0 - SATA3 disponível)
3	cabo de dados serial ATA	4	cabo de alimentação
5	unidade de disco rígido		

4. Retire os quatro parafusos que fixam a unidade de disco rígido ao chassi.

➡️ AVISO: Certifique-se de que não arranha a placa de circuitos da unidade de disco rígido ao retirar ou ao colocar novamente a unidade de disco rígido.

5. Faça deslizar a unidade para fora em direcção à parte posterior do computador.
6. Para voltar a colocar a unidade de disco rígido, verifique a documentação da unidade para ser certificar de que esta está configurada para o seu computador.
7. Faça deslizar a unidade de disco rígido para o compartimento da unidade de disco rígido.
8. Alinhe os quatro orifícios dos parafusos na unidade de disco rígido com os orifícios dos parafusos no compartimento da unidade de disco rígido.
9. Volte a colocar os quatro parafusos que fixam a unidade de disco rígido ao chassis.
10. Ligue os cabos de alimentação e de dados à unidade de disco rígido.
11. Certifique-se de que todos os cabos se encontram correctamente ligados e instalados.
12. Volte a colocar a tampa do computador (consulte [Voltar a colocar a tampa do computador](#)).
13. Ligue o computador e os dispositivos às tomadas eléctricas e, em seguida, ligue-os.

Substituir uma unidade de CD/DVD

1. Siga os procedimentos em [Antes de começar](#).
2. Retire a tampa do computador (consulte [Voltar a colocar a tampa do computador](#)).
3. Retire o painel frontal (consulte [Voltar a colocar o painel frontal](#)).

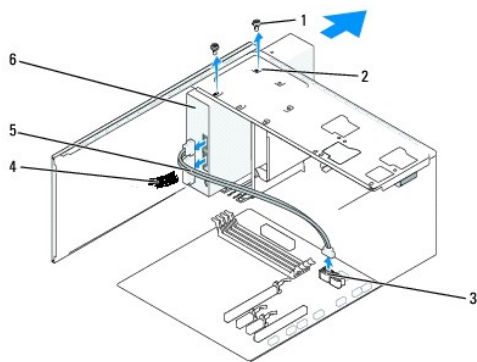

1	parafusos padrão (2)	2	orifícios dos parafusos no compartimento da unidade de CD/DVD	3	conector da placa de sistema (qualquer conector SATA0 - SATA3 disponível)
4	cabo de alimentação	5	cabo de dados	6	unidade de CD/DVD

4. Desligue o cabo de alimentação e o cabo de dados da parte posterior da unidade de CD/DVD.

NOTA: Se está a desinstalar a única unidade de CD/DVD no computador e não a vai substituir neste momento, desligue o cabo de dados da placa de sistema e coloque-o de parte.

5. Retire os dois parafusos que fixam a unidade de CD/DVD ao chassis.
6. Empurre e faça deslizar a unidade de CD/DVD para fora através da parte frontal do computador.
7. Se não vai voltar a colocar a unidade:
 - a. Volte a colocar a plaqueta do painel da unidade (consulte [Voltar a colocar a plaqueta do painel da unidade](#)).
 - b. Vá para o [etapa 12](#).

8. Se está a colocar novamente a unidade de CD/DVD ou a instalar uma nova, faça deslizar a unidade para o sítio.
9. Alinhe os orifícios dos parafusos na unidade de CD/DVD com os orifícios dos parafusos no compartimento da unidade de CD/DVD.
10. Volte a colocar os dois parafusos que fixam a unidade de CD/DVD ao chassis.
11. Ligue os cabos de alimentação e de dados à unidade de CD/DVD.
12. Volte a colocar o painel frontal (consulte [Voltar a colocar o painel frontal](#)).
13. Volte a colocar a tampa do computador (consulte [Voltar a colocar a tampa do computador](#)).
14. Ligue o computador e os dispositivos às tomadas eléctricas e ligue-os.

 **NOTA:** No caso de ter instalado uma nova unidade, consulte a respectiva documentação para obter as instruções sobre a instalação de qualquer software necessário para o funcionamento da unidade.

Substituir o FlexDock

1. Siga os procedimentos em [Antes de começar](#).
2. Retire a tampa do computador (consulte [Voltar a colocar a tampa do computador](#)).
3. Retire o painel frontal (consulte [Voltar a colocar o painel frontal](#)).

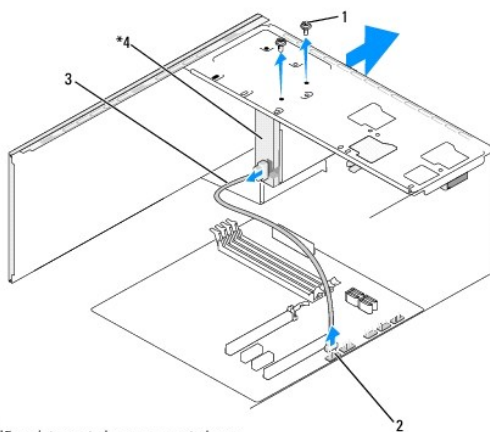

* Não existe em todos os computadores.

1	parafusos padrão (2)	2	conector F_USB1
3	cabo USB flexdock	4	flexdock

4. Desligue o cabo USB FlexDock da parte posterior do FlexDock e do conector USB interno (F_USB1) na placa de sistema (consulte [Componentes da placa de sistema](#)).
5. Retire os dois parafusos que fixam o FlexDock.
6. Faça deslizar o FlexDock para fora através da parte da frente do computador.
7. Se não vai voltar a instalar o FlexDock, volte a colocar a plaqueta do painel da unidade. (consulte [Voltar a colocar a plaqueta do painel da unidade](#)).
8. Se vai instalar um novo FlexDock:
 - a. Retire a plaqueta do painel da unidade, se aplicável (consulte [Voltar a colocar a plaqueta do painel da unidade](#)).
 - b. Retire o FlexDock da sua embalagem.
9. Faça deslizar cuidadosamente o FlexDock para a ranhura FlexDock.

10. Alinhe os orifícios dos parafusos no dispositivo FlexDock com os orifícios dos parafusos no FlexDock.
11. Volte a colocar os dois parafusos que fixam o dispositivo FlexDock.

 **NOTA:** Certifique-se de que o FlexDock está instalado antes do cabo FlexDock ser ligado.

12. Ligue o cabo USB FlexDock à parte posterior do dispositivo FlexDock e ao conector USB interno (F_USB1) na placa de sistema (consulte [Componentes da placa de sistema](#)).
13. Volte a colocar o painel frontal (consulte [Voltar a colocar o painel frontal](#)).
14. Volte a colocar a tampa do computador (consulte [Voltar a colocar a tampa do computador](#)).
15. Ligue o computador e os dispositivos às tomadas eléctricas e, em seguida, ligue-os.

Substituir o leitor de cartões multimédia

 **ADVERTÊNCIA:** Antes de trabalhar no interior do computador, leia as informações de segurança fornecidas com o mesmo. Para obter informações adicionais sobre os melhores procedimentos de segurança, consulte a página inicial da conformidade de regulamentos em www.dell.com/regulatory_compliance.

1. Siga os procedimentos em [Antes de começar](#).
2. Retire a tampa do computador (consulte [Voltar a colocar a tampa do computador](#)).
3. Retire o painel frontal (consulte [Voltar a colocar o painel frontal](#)).
4. Retire todas as placas de expansão (consulte [Substituir uma placa PCI/PCI Express](#)).

 **AVISO:** Observe cuidadosamente a orientação de cada cabo antes de os desligar, para saber como os voltar a orientar correctamente. Um cabo mal orientado ou desligado pode causar problemas no computador.

5. Desligue o cabo que está ligado ao leitor de cartões multimédia da placa de sistema (F_USB4).
6. Retire o parafuso que fixa o painel de cartões multimédia ao chassis.
7. Retire cuidadosamente o painel de cartões multimédia existente do computador.

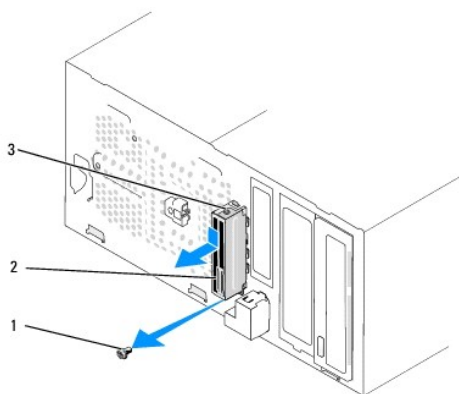

1	parafuso	2	painel do leitor de cartões multimédia
3	gancho do leitor de cartões multimédia		

8. Para instalar um novo painel de cartões multimédia, alinhe e faça deslizar o gancho do painel de cartões multimédia para a ranhura do gancho do painel de cartões multimédia.

- Volte a colocar e aperte o parafuso que fixa o painel de cartões multimédia ao chassis.
- Volte a ligar os cabos à placa de sistema.
- Volte a colocar todas as placas de expansão (consulte [Substituir uma placa PCI/PCI Express](#)).
- Volte a colocar o painel frontal (consulte [Voltar a colocar o painel frontal](#)).
- Volte a colocar a tampa do computador (consulte [Voltar a colocar a tampa do computador](#)).
- Ligue o computador e os dispositivos a uma tomada eléctrica e ligue-os.

Retirar a placa metálica amovível FlexDock

Alinhe a ponta da chave de parafusos Phillips com a ranhura na placa metálica amovível e rode a chave de parafusos para fora para partir e retirar a placa metálica.

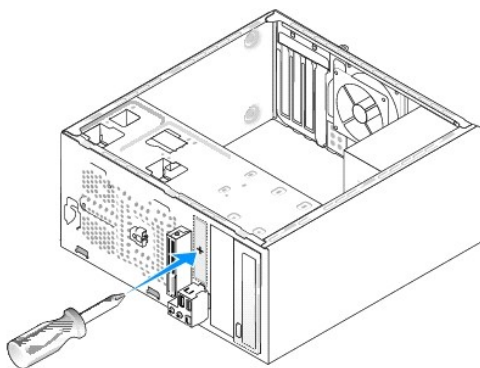

Substituir as plaquetas da unidade FlexDock

- Retire o painel frontal (consulte [Substituir o painel de E/S frontal](#)).
- Pressione cuidadosamente a alavanca da plaqueta para fora e solte o fecho.
- Puxe e retire a plaqueta da unidade FlexBay do painel frontal.
- Para voltar a colocar a plaqueta da unidade FlexBay, alinhe a plaqueta da unidade FlexBay no sítio.
- Empurre a alavanca da plaqueta na direcção do painel frontal até esta encaixar no sítio.

⚠ **AVISO:** Para estar em conformidade com as normas FCC, é recomendável que volte a colocar a plaqueta da unidade FlexBay sempre que retirar a unidade FlexBay do computador.

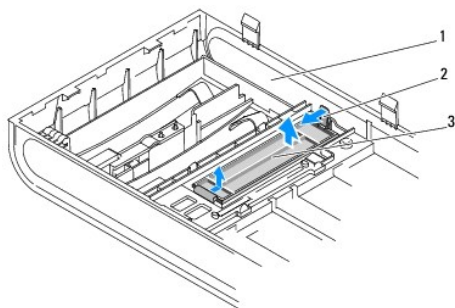

1	painel frontal	2	alavanca da plaqueta
3	plaqueta da unidade flexdock		

Voltar a colocar a plaqueta do painel da unidade

Alinhe a plaqueta do painel da unidade ao longo das extremidades da ranhura vazia do leitor FlexDock e empurre a plaqueta do painel até esta encaixar no sítio.

- ⚠ **AVISO:** Para estar em conformidade com as normas FCC, é recomendável que volte a colocar a plaqueta do painel da unidade sempre que retirar o FlexDock do computador.

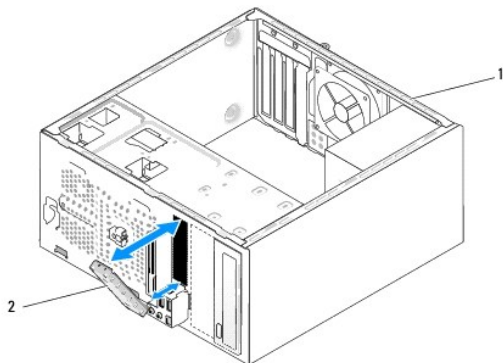

1	parte posterior do computador	2	plaqueta do painel da unidade (opcional)
---	-------------------------------	---	------------------------------------------

[Voltar à página do Índice](#)

[Voltar à página do Índice](#)

Substituir as ventoinhas

Manual de serviço do Dell Studio™ 540

- [Substituir a ventoinha do chassis](#)
- [Substituir o conjunto da ventoinha e dissipador de calor do processador](#)

⚠ ADVERTÊNCIA: Antes de trabalhar no interior do computador, leia as informações de segurança fornecidas com o mesmo. Para obter informações adicionais sobre os melhores procedimentos de segurança, consulte a página inicial da conformidade de regulamentos em www.dell.com/regulatory_compliance.

⚠ ADVERTÊNCIA: Como forma de protecção contra a possibilidade de choques eléctricos, laceração devido às lâminas em movimento da ventoinha ou outros ferimentos inesperados, desligue sempre o seu computador da tomada eléctrica antes de retirar a tampa.

Substituir a ventoinha do chassis

➡ **AVISO:** Não toque nas lâminas da ventoinha quando retirar a ventoinha do chassis. Pode danificar a ventoinha.

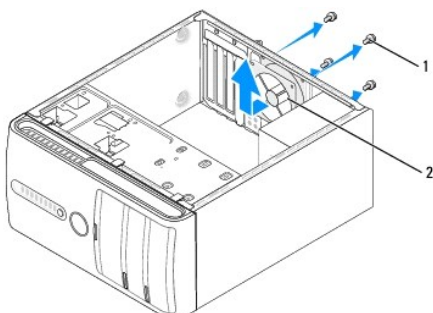

1	parafusos (4)	2	ventoinha do chassis
---	---------------	---	----------------------

1. Siga os procedimentos em [Antes de começar](#).
2. Retire a tampa do computador (consulte [Voltar a colocar a tampa do computador](#)).
3. Desligue o cabo da ventoinha do chassis do conector da placa de sistema (SYS_FAN1).
4. Retire os quatro parafusos que fixam a ventoinha do chassis.
5. Levante e retire a ventoinha do chassis do computador.
6. Para instalar a ventoinha do chassis, faça-a deslizar na posição em direcção à parte posterior do computador.
7. Volte a colocar os quatro parafusos para fixar a ventoinha do chassis.
8. Ligue o cabo da ventoinha do chassis ao conector da placa de sistema (SYS_FAN1).
9. Volte a colocar a tampa do computador (consulte [Voltar a colocar a tampa do computador](#)).

Substituir o conjunto da ventoinha e dissipador de calor do processador

⚠ ADVERTÊNCIA: Apesar da protecção plástica, o conjunto da ventoinha e dissipador de calor pode ficar muito quente durante o funcionamento normal. Certifique-se de que o deixa arrefecer devidamente antes de lhe tocar.

➡ **AVISO:** Não toque nas lâminas da ventoinha quando retirar o conjunto da ventoinha e dissipador de calor do processador. Pode danificar a ventoinha.

➡ **AVISO:** A ventoinha do processador, juntamente com o dissipador de calor, constitui uma única unidade. Não tente retirar a ventoinha separadamente.

1. Siga os procedimentos em [Antes de começar](#).
2. Retire a tampa do computador (consulte [Voltar a colocar a tampa do computador](#)).
3. Desligue o cabo da ventoinha do processador do conector CPU_FAN na placa de sistema (consulte [Componentes da placa de sistema](#)).
4. Afaste cuidadosamente quaisquer cabos que estejam orientados sobre o conjunto da ventoinha e dissipador de calor do processador.
5. Desaperte os quatro parafusos cativos que fixam o conjunto da ventoinha e dissipador de calor do processador e levante-o directamente para cima.
6. Para voltar a colocar o conjunto da ventoinha e dissipador de calor do processador, limpe a massa térmica da parte inferior do dissipador de calor.

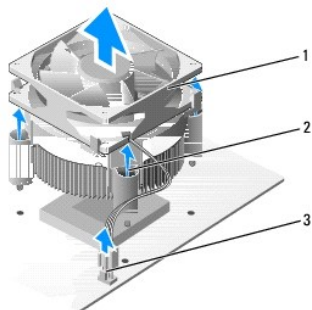

1	conjunto da ventoinha e dissipador de calor do processador	2	parafusos cativos (4)
3	conector da ventoinha do processador (CPU_FAN)		

NOTA: O conjunto da ventoinha e dissipador de calor do processador pode não ser exactamente como o apresentado na ilustração acima.

AVISO: Certifique-se de que aplica nova massa térmica. A nova massa térmica é essencial para assegurar uma ligação térmica adequada, que se trata de um requisito para obter um óptimo funcionamento do processador.

7. Aplique a nova massa térmica na parte superior do processador.
8. Certifique-se de que o lado etiquetado como "Rear" (Traseiro) no conjunto da ventoinha e dissipador de calor do processador fica voltado para a parte posterior do computador. Alinhe os parafusos cativos no conjunto da ventoinha e dissipador de calor do processador com as quatro saliências dos orifícios dos parafusos metálicos na placa de sistema.
9. Aperte os quatro parafusos cativos.

NOTA: Certifique-se de que o conjunto da ventoinha e dissipador de calor do processador está correctamente instalado e fixo.

10. Ligue o cabo do conjunto da ventoinha e dissipador de calor do processador ao conector CPU_FAN da placa do sistema (consulte [Componentes da placa de sistema](#)).
11. Volte a colocar a tampa do computador (consulte [Voltar a colocar a tampa do computador](#)).
12. Ligue o computador e os dispositivos a uma tomada eléctrica e ligue-os.

[Voltar à página do Índice](#)

[Voltar à página do Índice](#)

Voltar a colocar o painel frontal

Manual de serviço do Dell Studio™ 540

⚠ ADVERTÊNCIA: Antes de trabalhar no interior do computador, leia as informações de segurança fornecidas com o mesmo. Para obter informações adicionais sobre os melhores procedimentos de segurança, consulte a página inicial da conformidade de regulamentos em www.dell.com/regulatory_compliance.

1. Siga os procedimentos em [Antes de começar](#).
2. Retire a tampa do computador (consulte [Voltar a colocar a tampa do computador](#)).

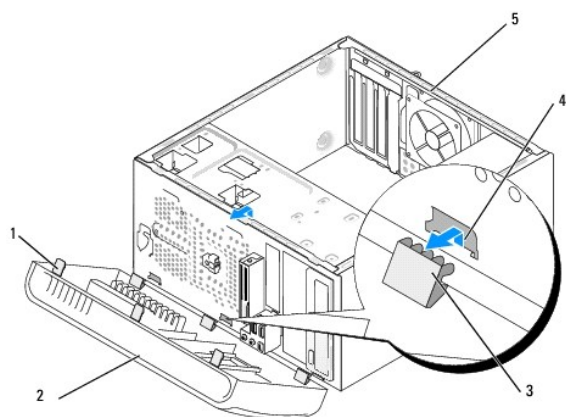

1	pegas do painel frontal (3)	2	painel frontal
3	ganchos do painel frontal (3)	4	fixação do gancho
5	parte posterior do computador		

3. Segure e levante as pegas do painel frontal de uma só vez para o soltar da parte frontal do computador.
4. Rode e puxe o painel frontal afastando-o da parte frontal do computador para soltar os ganchos do painel frontal da fixação do gancho.
5. Para voltar a instalar o painel frontal, alinhe e introduza os ganchos do painel frontal na fixação do gancho.
6. Rode o painel frontal em direção ao computador até este encaixar no sítio, na parte frontal do computador.
7. Volte a colocar a tampa do computador (consulte [Voltar a colocar a tampa do computador](#)).

[Voltar à página do Índice](#)

[Voltar à página do Índice](#)

Substituir o painel de E/S frontal

Manual de serviço do Dell Studio™ 540

⚠️ ADVERTÊNCIA: Antes de trabalhar no interior do computador, leia as informações de segurança fornecidas com o mesmo. Para obter informações adicionais sobre os melhores procedimentos de segurança, consulte a página inicial da conformidade de regulamentos em www.dell.com/regulatory_compliance.

1. Siga os procedimentos em [Antes de começar](#).
2. Retire a tampa do computador (consulte [Voltar a colocar a tampa do computador](#)).
3. Retire o painel frontal (consulte [Voltar a colocar o painel frontal](#)).
4. Retire todas as placas de expansão (consulte [Substituir uma placa PCI/PCI Express](#)).

🔊 AVISO: Observe cuidadosamente a orientação de cada cabo antes de os desligar, para saber como os voltar a orientar correctamente. Um cabo mal orientado ou desligado pode causar problemas no computador.

5. Desligue o cabo do painel frontal (F_PANEL), o cabo de áudio do painel frontal (F_AUDIO) e o cabo USB de E/S frontal (F_USB2) que estão ligados ao painel de E/S da placa de sistema.
6. Retire o parafuso que fixa o painel de E/S ao chassis.
7. Retire cuidadosamente o painel de E/S existente do computador.

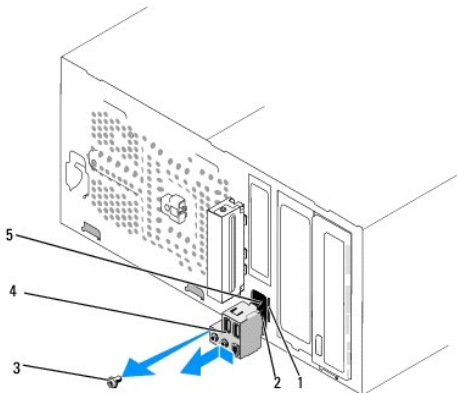

1	ranhura do gancho do painel de E/S	2	gancho do painel de E/S
3	parafuso	4	painel de E/S
5	cabos		

8. Para instalar um painel de E/S novo, alinhe e faça deslizar o gancho do painel de E/S para a ranhura do gancho do painel de E/S.
 9. Volte a colocar o parafuso que fixa o painel de E/S ao chassis.
 10. Volte a ligar os cabos à placa de sistema.
 11. Volte a colocar todas as placas de expansão (consulte [Substituir uma placa PCI/PCI Express](#)).
 12. Volte a colocar o painel frontal (consulte [Voltar a colocar o painel frontal](#)).
 13. Volte a colocar a tampa do computador (consulte [Voltar a colocar a tampa do computador](#)).
 14. Ligue o computador e os dispositivos a uma tomada eléctrica e ligue-os.
-

[Voltar à página do Índice](#)

[Voltar à página do Índice](#)

Instalar módulo(s) de memória

Manual de serviço do Dell Studio™ 540

⚠️ ADVERTÊNCIA: Antes de trabalhar no interior do computador, leia as informações de segurança fornecidas com o mesmo. Para obter informações adicionais sobre os melhores procedimentos de segurança, consulte a página inicial da conformidade de regulamentos em www.dell.com/regulatory_compliance.

1. Siga os procedimentos em [Antes de começar](#).
2. Retire a tampa do computador (consulte [Voltar a colocar a tampa do computador](#)).
3. Localize os módulos de memória na placa de sistema (consulte [Componentes da placa de sistema](#)).
4. Pressione o gancho de fixação em cada uma das extremidades do conector do módulo de memória.

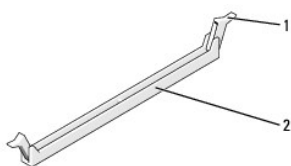

1	gancho de fixação	2	conector do módulo de memória
---	-------------------	---	-------------------------------

5. Segure o módulo e puxe-o para cima.

Se for difícil retirar o módulo, mova-o cuidadosamente para trás e para a frente para o retirar do conector.

➔ **AVISO:** Não instale módulos de memória ECC.

➔ **AVISO:** Se retirar os módulos de memória originais do computador durante uma actualização de memória, mantenha-os separados dos módulos novos que poderá eventualmente ter, mesmo que tenha adquirido os módulos novos na Dell™. Se for possível, não associe um módulo de memória original a um módulo de memória novo. Caso contrário, o computador pode não iniciar correctamente. As configurações de memória recomendadas são:
Um par de módulos de memória compatíveis instalado nos conectores DIMM 1 e 2
ou
Um par de módulos de memória compatíveis instalado nos conectores DIMM 1 e 2 e outro par compatível instalado nos conectores DIMM 3 e 4.

📌 **NOTA:** Se instalar pares misturados de memória PC2-5300 (DDR2 667-MHz) e PC2-6400 (DDR2 800-MHz), os módulos funcionam à velocidade do módulo mais lento instalado.

6. Certifique-se de que instala um único módulo de memória no conector DIMM 1, o conector mais próximo do processador, antes de instalar módulos noutros conectores.

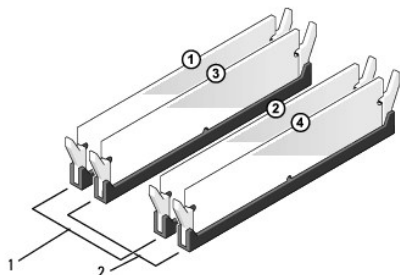

1	Par A: par compatível de módulos de memória nos conectores DIMM_1 e DIMM_2	2	Par B: par compatível de módulos de memória nos conectores DIMM_3 e DIMM_4
---	----------------------------------------------------------------------------	---	----------------------------------------------------------------------------

7. Alinhe o entalhe na parte inferior do módulo com a patilha no conector do módulo de memória.

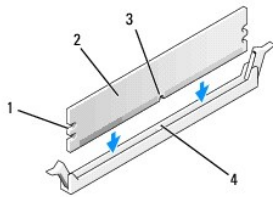

1	cortes (2)	2	módulo de memória
3	entalhe	4	conector do módulo de memória

⚠ **AVISO:** Para evitar danificar o módulo de memória, pressione o módulo directamente para baixo em direcção ao conector, enquanto aplica uma força igual em cada uma das extremidades do módulo.

8. Introduza o módulo no conector até o módulo encaixar no sítio.

Se introduzir o módulo correctamente, os ganchos de fixação encaixam nos cortes em cada um das extremidades do módulo.

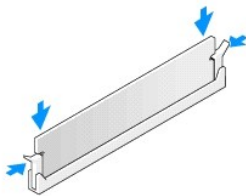

9. Volte a colocar a tampa do computador (consulte [Voltar a colocar a tampa do computador](#)).

10. Ligue o computador e os dispositivos às tomadas eléctricas e, em seguida, ligue-os.

11. Se surgir uma mensagem a informar que o tamanho da memória foi alterado, pressione <F1> para continuar.

12. Inicie a sessão no seu computador.

13. Clique com o botão direito do rato no ícone **O meu computador** no ambiente de trabalho do Microsoft® Windows® e clique em **Propriedades**.

14. Clique no separador **Geral**.

15. Para verificar se a memória está instalada correctamente, verifique a quantidade de memória (RAM) listada.

[Voltar à página do Índice](#)

[Voltar à página do Índice](#)

Substituir a fonte de alimentação

Manual de serviço do Dell Studio™ 540

⚠️ ADVERTÊNCIA: Antes de trabalhar no interior do computador, leia as informações de segurança fornecidas com o mesmo. Para obter informações adicionais sobre os melhores procedimentos de segurança, consulte a página inicial da conformidade de regulamentos em www.dell.com/regulatory_compliance.

⚠️ ADVERTÊNCIA: Como forma de protecção contra a possibilidade de choques eléctricos, laceração devido às lâminas em movimento da ventoinha ou outros ferimentos inesperados, desligue sempre o seu computador da tomada eléctrica antes de retirar a tampa.

➡️ AVISO: Não execute os passos seguintes, excepto se estiver familiarizado com a remoção e substituição de hardware. A execução incorrecta destes passos pode danificar o computador. Para obter assistência técnica, consulte o *guia de configuração*.

1. Siga os procedimentos em [Antes de começar](#).
2. Retire a tampa do computador (consulte [Voltar a colocar a tampa do computador](#)).

➡️ AVISO: Observe a localização e a ID de cada conector de alimentação antes de desligar os cabos da fonte de alimentação.

3. Siga os cabos de alimentação CC que derivam da fonte de alimentação e desligue todos os cabos de alimentação ligados.

📌 NOTA: Observe a orientação dos cabos de alimentação CC sob as patilhas no chassis do computador à medida que os retira da placa de sistema e das unidades. Deve orientar correctamente estes cabos quando os voltar a colocar para evitar que estes fiquem apertados ou dobrados.

4. Retire os quatro parafusos que fixam a fonte de alimentação ao chassis do computador.

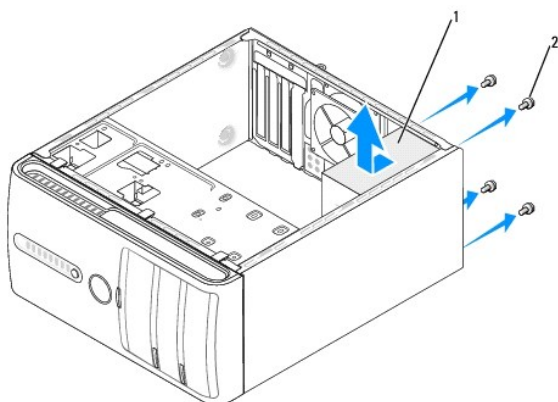

1	fonte de alimentação	2	parafusos (4)
---	----------------------	---	---------------

5. Faça deslizar a fonte de alimentação em direcção à parte frontal do computador e levante-a.
6. Faça deslizar a fonte de alimentação de substituição em direcção à parte posterior do computador.

⚠️ ADVERTÊNCIA: Se não voltar a colocar e apertar todos os parafusos, pode provocar choques eléctricos, uma vez que estes parafusos constituem uma parte fundamental do sistema de ligação à terra.

7. Volte a colocar e aperte todos os parafusos que fixam a fonte de alimentação à parte posterior do chassis do computador.

➡️ AVISO: Oriente os cabos de alimentação CC sob as patilhas do chassis. Os cabos devem estar correctamente orientados para evitar que fiquem danificados.

8. Volte a ligar os cabos de alimentação CC à placa de sistema e às unidades.

📌 NOTA: Volte a verificar todas as ligações dos cabos para se certificar de que estes estão bem fixos.

9. Volte a colocar a tampa do computador (consulte [Voltar a colocar a tampa do computador](#)).
 10. Ligue o computador e os dispositivos a uma tomada eléctrica e ligue-os.
-

[Voltar à página do Índice](#)

[Voltar à página do Índice](#)

Substituir a borracha antiderrapante

Manual de serviço do Dell Studio™

- [Retirar a borracha antiderrapante](#)
- [Substituir a borracha antiderrapante](#)

⚠️ ADVERTÊNCIA: Antes de trabalhar no interior do computador, leia as informações de segurança fornecidas com o mesmo. Para obter informações adicionais sobre os melhores procedimentos de segurança, consulte a página inicial da conformidade de regulamentos em www.dell.com/regulatory_compliance.

⚠️ ADVERTÊNCIA: Como forma de protecção contra a possibilidade de choques eléctricos, laceração devido às lâminas em movimento da ventoinha ou outros ferimentos inesperados, desligue sempre o seu computador da tomada eléctrica antes de retirar a tampa.

Retirar a borracha antiderrapante

1. Siga os procedimentos em [Antes de começar](#).
2. Coloque o computador apoiado na parte lateral.
3. Puxe a borracha antiderrapante até esta ficar solta.

Substituir a borracha antiderrapante

1. Siga os procedimentos em [Antes de começar](#).
2. Coloque o computador apoiado na parte lateral.
3. Alinhe e introduza a borracha antiderrapante na respectiva ranhura na parte inferior do computador.
4. Pressione o pino da borracha antiderrapante para fixar a borracha ao chassis.

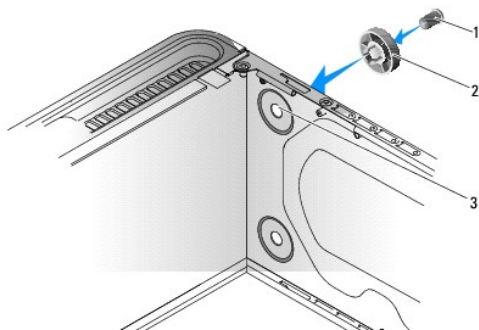

1	pino da borracha antiderrapante	2	borracha antiderrapante
3	ranhura da borracha antiderrapante		

[Voltar à página do Índice](#)

[Voltar à página do Índice](#)

Substituir a placa de sistema

Manual de serviço do Dell Studio™ 540

⚠️ ADVERTÊNCIA: Antes de trabalhar no interior do computador, leia as informações de segurança fornecidas com o mesmo. Para obter informações adicionais sobre os melhores procedimentos de segurança, consulte a página inicial da conformidade de regulamentos em www.dell.com/regulatory_compliance.

👉 AVISO: Não execute os passos seguintes, excepto se estiver familiarizado com a remoção e substituição de hardware. A execução incorrecta destes passos pode danificar a placa de sistema. Para obter assistência técnica, consulte o *guia de configuração*.

1. Siga os procedimentos em [Antes de começar](#).
2. Retire a tampa do computador (consulte [Voltar a colocar a tampa do computador](#)).
3. Retire todas as placas de expansão da placa de sistema (consulte [Substituir uma placa PCI/PCI Express](#)).

⚠️ ADVERTÊNCIA: O dissipador de calor do processador pode ficar muito quente durante o funcionamento normal. Certifique-se de que deixa o dissipador de calor arrefecer devidamente antes de lhe tocar.

4. Retire o processador e o conjunto do dissipador de calor (consulte [Substituir o conjunto do dissipador de calor com a ventoinha do processador](#)).
5. Retire o processador (consulte [Substituir o processador](#)).
6. Retire os módulos de memória (consulte [Instalar módulo\(s\) de memória](#)) e tome nota das tomadas de memória de onde são retirados os módulos de memória, para que estes possam ser instalados na mesma localização depois de a placa ser substituída.

👉 AVISO: Observe cuidadosamente a orientação e localização de cada cabo antes de os desligar para saber como voltar a orientá-los correctamente. Um cabo mal orientado ou desligado pode causar problemas no computador.

7. Desligue todos os cabos da placa de sistema.
8. Retire os oito parafusos da placa de sistema.

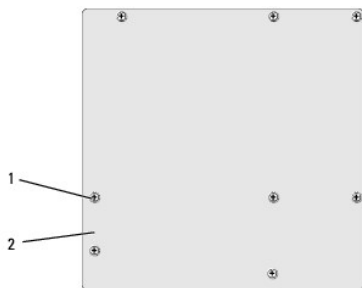

1	parafusos (8)	2	placa de sistema
---	---------------	---	------------------

9. Levante a placa de sistema e retire-a.

👉 AVISO: Se está a substituir a placa de sistema, compare visualmente a placa de sistema de substituição com a placa de sistema existente para se certificar de que tem a peça correcta.

📌 NOTA: Alguns componentes e conectores nas placas de sistema de substituição podem estar em diferentes localizações relativamente aos conectores existentes na placa de sistema.

📌 NOTA: As definições do jumper nas placas de sistema de substituição vêm predefinidas de fábrica.

10. Oriente a placa de sistema, alinhando os orifícios dos parafusos na placa de sistema com os orifícios dos parafusos no chassis.
11. Volte a colocar os oito parafusos para fixar a placa de sistema ao chassis.
12. Volte a colocar os cabos que retirou da placa de sistema.

13. Volte a colocar os módulos de memória (consulte [Instalar módulo\(s\) de memória](#)).
 14. Volte a colocar o processador (consulte [Substituir o processador](#)).
 15. Volte a colocar o processador e o conjunto do dissipador de calor (consulte [Substituir o processador](#)).
-  **AVISO:** Certifique-se de que o conjunto do dissipador de calor está correctamente instalado e fixo.
16. Volte a colocar todas as placas de expansão na placa de sistema (consulte [Instalar uma placa PCI/PCI Express](#)).
 17. Volte a colocar a tampa do computador (consulte [Voltar a colocar a tampa do computador](#)).
 18. Ligue o computador e os dispositivos a uma tomada eléctrica e ligue-os.
 19. Actualize o sistema BIOS, conforme necessário.

 **NOTA:** Para obter mais informações sobre a actualização do sistema BIOS, consulte [Actualizar o BIOS](#).

[Voltar à página do Índice](#)

[Voltar à página do Índice](#)

Configuração do sistema

Manual de serviço do Dell Studio™ 540

- [Descrição geral](#)
- [Limpar palavras-passe esquecidas](#)
- [Limpar definições do CMOS](#)
- [Actualizar o BIOS](#)

Descrição geral

Utilize a configuração do sistema para:

1. Alterar as informações de configuração do sistema depois de adicionar, alterar ou remover qualquer hardware no seu computador.
1. Definir ou alterar uma opção seleccionável pelo utilizador, tal como a palavra-passe do utilizador
1. Ler a quantidade de memória actual ou definir o tipo de unidade de disco rígido instalado

➡ **AVISO:** Não altere as definições deste programa, excepto se for um utilizador de computadores com muita experiência. Certas alterações podem fazer com que o computador não funcione correctamente.

📌 **NOTA:** Antes de utilizar a configuração do sistema, recomenda-se que anote as informações do ecrã de configuração do sistema para referência futura.

Entrar na configuração do sistema

1. Ligue (ou reinicie) o computador.
2. Quando o logótipo azul da DELL™ for visualizado, aguarde até surgir a solicitação de comando F2 e, em seguida, pressione <F2> imediatamente.

📌 **NOTA:** A solicitação de comando F2 indica que o teclado foi iniciado. Esta solicitação de comando pode surgir de forma muito rápida e, por isso, deve aguardar atentamente até que esta surja e, em seguida, pressione <F2>. Se pressionar <F2> antes da solicitação de comando, essa acção não terá qualquer efeito. Se esperar demasiado tempo e o logótipo do sistema operativo aparecer, continue a aguardar até visualizar o ambiente de trabalho do Microsoft® Windows®. Em seguida, encerre o computador (consulte [Desligar o computador](#)) e tente novamente.

Ecrãs de configuração do sistema

O ecrã de configuração do sistema apresenta informações de configuração actuais ou variáveis para o computador. As informações no ecrã estão divididas em três áreas: a lista de opções, o campo das opções activadas e as funções das teclas.

Menu — Surge no topo da janela de configuração do sistema. Este campo fornece um menu para aceder às opções de configuração do sistema. Pressione as teclas <←><→> para navegar. Quando uma opção de menu estiver realçada, Options List (Lista de opções) lista as opções que definem o hardware instalado no computador.		
Options List (Lista de opções) — Surge no lado esquerdo da janela de configuração do sistema. O campo lista funções que definem a configuração do computador, incluindo o hardware instalado, a conservação de energia e as funções de segurança. Percorra a lista com as teclas de seta para cima e para baixo. Quando uma opção se encontrar realçada, Options Field (Campo das opções) apresenta as definições actuais e disponíveis das opções.	Options Field (Campo das opções) — Surge no lado direito de Options List (Lista de Opções) e contém informações sobre cada opção listada em Options List (Lista de opções). Neste campo, pode visualizar informações sobre o seu computador e alterar as suas definições actuais. Pressione <Enter> para alterar as suas definições actuais. Pressione <ESC> para regressar a Options List (Lista de opções).	Help (Ajuda) — Surge no lado direito da janela de configuração do sistema e contém informações de ajuda sobre a opção seleccionada em Options List (Lista de opções).
Key Functions (Funções das teclas) — Surge por baixo de Options Field (Campo das opções) e lista as teclas e as respectivas funções dentro do campo de configuração do sistema activo.		

Opções de configuração do sistema

📌 **NOTA:** Dependendo do seu computador e dos dispositivos instalados, os itens listados nesta secção podem ou não aparecer exactamente conforme listados.

Principal	
System Date (Data do sistema)	Apresenta as definições da data actual no formato mm:dd:aa.
System Time (Hora do sistema)	Apresenta as definições da hora actual no formato hh:mm:ss.
SATA0	Apresenta a unidade SATA integrada em SATA0.
SATA1	Apresenta a unidade SATA integrada em SATA1.

SATA2	Porta SATA não existente.
SATA3	Porta SATA não existente.
SATA4	Apresenta a unidade SATA integrada em SATA4.
SATA5	Apresenta a unidade SATA integrada em SATA5.
System Info (Informações do sistema)	Lista a versão do BIOS, o nome do sistema, a etiqueta de identificação e a etiqueta de serviço.
Memory Info (Informações sobre a memória)	Indica a quantidade de memória instalada, a velocidade da memória, o modo do canal (duplo ou simples) e o tipo de memória instalada.
Avançadas	
CPU Type (Tipo de CPU)	Indica o tipo de CPU instalado.
L2 Cache (Cache L2)	Indica a quantidade de cache L2 da CPU.
Advanced Chipset Features (Funções avançadas do chipset)	Indica a quantidade de memória de vídeo (32 MB por predefinição).
Integrated Peripherals (Periféricos integrados)	Permite-lhe activar ou desactivar os dispositivos e portas integrados no seu sistema.
CPU Configuration (Configuração da CPU)	Permite-lhe activar ou desactivar as funções da CPU para melhorar o desempenho do sistema.
USB Configuration (Configuração USB)	Permite-lhe activar ou desactivar o controlador USB.
Alimentação	
Power Management Setup (Configuração da gestão de energia)	
ACPI Suspend Type (Tipo de suspensão ACPI)	Especifica o tipo de suspensão ACPI. O predefinido é S3.
Remote Wake Up (Activação remota)	Esta opção liga o computador quando um utilizador tenta aceder ao computador através da LAN.
Auto Power On (Ligar automaticamente)	Permite-lhe definir um alarme para ligar o computador automaticamente.
Auto Power On Date (Data para ligar automaticamente)	Permite-lhe definir a data para ligar o computador automaticamente (0 por predefinição).
Auto Power On Time (Hora para ligar automaticamente)	Permite-lhe definir a hora para ligar o computador automaticamente (0:00:00 por predefinição).
AC Recovery (Recuperação de CA)	Off (Desligado); On (Ligado); Last (Último) (Off (Desligado) por predefinição).
Arranque	
Boot Device Priority (Prioridade do dispositivo de arranque)	Define a sequência do dispositivo de arranque. Apenas os dispositivos iniciáveis ligados ao computador estão listados como opções.
Removable Device Priority (Prioridade do dispositivo amovível)	Define a prioridade de arranque entre os dispositivos amovíveis ligados.
Hard Disk Boot Priority (Prioridade de arranque da unidade de disco rígido)	Define a prioridade de arranque da unidade de disco rígido. Os itens visualizados são actualizados de forma dinâmica, de acordo com as unidades de disco rígido detectadas.
CD/DVD Boot Priority (Prioridade de arranque do CD/DVD)	Define a prioridade de arranque da unidade de CD/DVD. Os itens visualizados são actualizados de forma dinâmica, de acordo com as unidades de disco rígido detectadas.
Boot Settings Configuration (Configuração das definições de arranque)	Configurar Fast Boot (Arranque rápido), Numlock (Tecla Numlock) e Keyboard errors (Erros do teclado).
Security (Segurança)	Fornece opções para activar, desactivar ou alterar palavras-passe.
Sair	
Exit Options (Opções de saída)	Fornece opções para Exit Saving Changes (Sair e guardar alterações), Exit Discarding Changes (Sair e rejeitar alterações), Load Setup Default (Carregar a predefinição de configuração) e Discard Changes (Rejeitar alterações).

Sequência de arranque

Esta função permite-lhe alterar a sequência de arranque dos dispositivos.

Opções de arranque

- Hard Drive** (Unidade de disco rígido) — O computador tenta iniciar a partir da unidade de disco rígido principal. Se não existir nenhum sistema operativo na unidade, o computador cria uma mensagem de erro.
- CD/DVD Drive** (Unidade de CD/DVD) — O computador tenta iniciar a partir da unidade de CD/DVD. Se não existir nenhum CD/DVD na unidade ou se o CD/DVD não possuir um sistema operativo, o computador cria uma mensagem de erro.
- USB Flash Device** (Dispositivo flash USB) — Introduza o dispositivo de memória numa porta USB e reinicie o computador. Quando F12 = Boot Menu (F12 = Menu de arranque) aparecer no canto superior direito do ecrã, pressione <F12>. O BIOS detecta o dispositivo e adiciona a opção USB flash (dispositivo de armazenamento USB) ao menu de arranque.

 **NOTA:** A inicialização a partir de um dispositivo USB só poderá ser feita se este for iniciável. Para garantir que o dispositivo é iniciável, consulte a documentação correspondente.

Alterar a sequência de arranque para o arranque actual

Pode utilizar esta função para, por exemplo, indicar ao computador que inicie a partir da unidade de CD, de modo a que possa executar o Dell Diagnostics no suporte multimédia *Drivers and Utilities* (Controladores e utilitários), mas pretendendo que o computador inicie a partir da unidade de disco rígido quando os testes de diagnóstico estiverem concluídos. Pode também utilizar esta função para reiniciar o computador a partir de um dispositivo USB, tal como uma unidade de disquetes USB ou um dispositivo de armazenamento USB.

1. Se estiver a iniciar a partir de um dispositivo USB, ligue o dispositivo USB a uma entrada USB.
2. Ligue (ou reinicie) o computador.
3. Quando F2 = Setup, F12 = Boot Menu (F2 = Configuração, F12 = Menu de arranque) aparecer no canto superior direito do ecrã, pressione <F12>.

Se esperar demasiado tempo e o logótipo do sistema operativo aparecer, continue a aguardar até visualizar o ambiente de trabalho do Microsoft Windows. Em seguida, encerre o computador e tente novamente.

Surge o **Boot Device Menu** (Menu do dispositivo de arranque), apresentando todos os dispositivos de arranque disponíveis. Junto a cada dispositivo é apresentado um número.

4. No **Boot Device Menu** (Menu do dispositivo de arranque), seleccione o dispositivo a partir do qual pretende iniciar.
Por exemplo, se estiver a iniciar a partir de um dispositivo de armazenamento USB, realce **USB Flash Device** (Dispositivo de armazenamento USB) e pressione <Enter>.

 **NOTA:** A inicialização a partir de um dispositivo USB só poderá ser feita se este for iniciável. Para garantir que o dispositivo é iniciável, consulte a documentação correspondente.

Alterar a sequência de arranque para futuros arranques

1. Entre na configuração do sistema (consulte [Entrar na configuração do sistema](#)).
2. Utilize as teclas de seta para realçar a opção de menu **Boot** (Arranque) e pressione <Enter> para aceder ao menu.

 **NOTA:** Anote a sua sequência de arranque actual, caso pretenda recuperá-la.

3. Pressione as teclas de seta para cima e para baixo para percorrer a lista de dispositivos.
4. Pressione mais (+) ou menos (-) para alterar a prioridade de arranque do dispositivo.

Limpar palavras-passe esquecidas

 **ADVERTÊNCIA:** Antes de iniciar qualquer um dos procedimentos descritos nesta secção, siga as instruções de segurança fornecidas com o computador.

 **ADVERTÊNCIA:** O computador deve ser desligado da tomada eléctrica para limpar a definição CMOS.

1. Siga os procedimentos em [Antes de começar](#).
2. Retire a tampa do computador (consulte [Voltar a colocar a tampa do computador](#)).
3. Localize o conector de 3 pinos da palavra-passe (CLEAR_PW) na placa de sistema (consulte [Componentes da placa de sistema](#)).

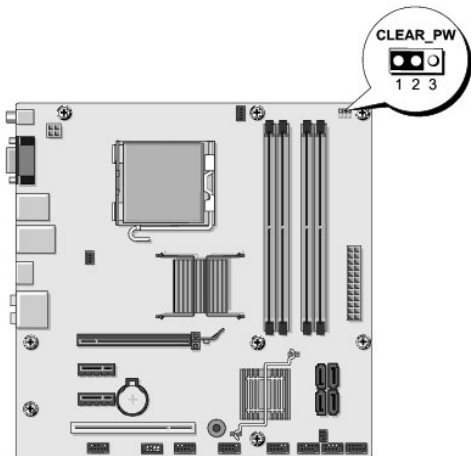

4. Retire a ficha do jumper de 2 pinos dos pinos 2 e 3 e fixe-a nos pinos 1 e 2.
5. Aguarde durante aproximadamente cinco segundos para limpar a palavra-passe.
6. Retire a ficha do jumper de 2 pinos dos pinos 1 e 2 e volte a colocá-la nos pinos 2 e 3 para activar a função de palavra-passe.
7. Volte a colocar a tampa do computador (consulte [Voltar a colocar a tampa do computador](#)).
8. Ligue o computador e os dispositivos às tomadas eléctricas e ligue-os.

Limpar definições do CMOS

⚠ ADVERTÊNCIA: Antes de iniciar qualquer um dos procedimentos descritos nesta secção, siga as instruções de segurança fornecidas com o computador.

⚠ ADVERTÊNCIA: O computador deve ser desligado da tomada eléctrica para limpar a definição CMOS.

1. Siga os procedimentos em [Antes de começar](#).
2. Retire a tampa do computador (consulte [Voltar a colocar a tampa do computador](#)).
3. Localize o jumper de 3 pinos do CMOS (CLR_CMOS) na placa de sistema (consulte [Componentes da placa de sistema](#)).

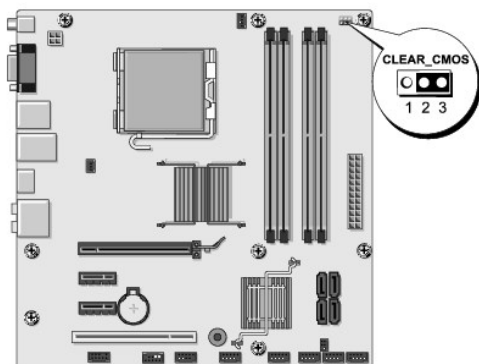

4. Retire a ficha do jumper dos pinos 1 e 2 do jumper do CMOS (CLR_CMOS).
5. Coloque a ficha do jumper nos pinos 2 e 3 do jumper do CMOS (CLR_CMOS) e aguarde aproximadamente cinco segundos.
6. Retire a ficha do jumper e volte a colocá-la nos pinos 1 e 2 do jumper do CMOS (CLR_CMOS).

7. Volte a colocar a tampa do computador (consulte [Voltar a colocar a tampa do computador](#)).
 8. Ligue o computador e os dispositivos às tomadas eléctricas e ligue-os.
-

Actualizar o BIOS

O BIOS pode precisar de ser actualizado quando uma nova actualização é disponibilizada ou quando a placa de sistema é trocada.

1. Ligue o computador.
2. Localize o ficheiro de actualização do BIOS referente ao seu computador no site web do apoio técnico da Dell em support.dell.com.

 **NOTA:** Para regiões fora dos E.U.A., seleccione o seu país/região a partir da lista pendente na parte inferior do site web do apoio técnico da Dell e, em seguida, localize o ficheiro de actualização do BIOS referente ao seu computador.

3. Clique em **Download Now** (Transferir agora) para transferir o ficheiro.
4. Se a janela **Export Compliance Disclaimer** (Declaração sobre compatibilidade com leis de exportação) aparecer, clique em **Yes, I Accept this Agreement** (Sim, eu aceito este contrato).

Irá surgir a janela **File Download** (Transferir ficheiro).

5. Clique em **Save this program to disk** (Guardar este programa no disco) e, em seguida, clique em **OK**.

Irá surgir a janela **Save In** (Guardar em).

6. Clique na seta para baixo para visualizar o menu **Save In** (Guardar em), seleccione **Desktop** (Ambiente de trabalho) e clique em **Save** (Guardar).

O ficheiro será guardado no seu ambiente de trabalho.

7. Clique em **Close** (Fechar) quando a janela **Download Complete** (Transferência concluída) for apresentada.

O ícone do ficheiro irá surgir no seu ambiente de trabalho com o mesmo nome do ficheiro de actualização do BIOS transferido anteriormente.

8. Clique duas vezes no ícone do ficheiro que está no ambiente de trabalho e siga as instruções apresentadas no ecrã.
-

[Voltar à página do Índice](#)

[Voltar à página do Índice](#)

Descrição geral técnica

Manual de serviço do Dell Studio™ 540

- [Vista interna do computador](#)
- [Componentes da placa de sistema](#)

⚠ ADVERTÊNCIA: Antes de trabalhar no interior do computador, leia as informações de segurança fornecidas com o mesmo. Para obter informações adicionais sobre os melhores procedimentos de segurança, consulte a página inicial da conformidade de regulamentos em www.dell.com/regulatory_compliance.

Vista interna do computador

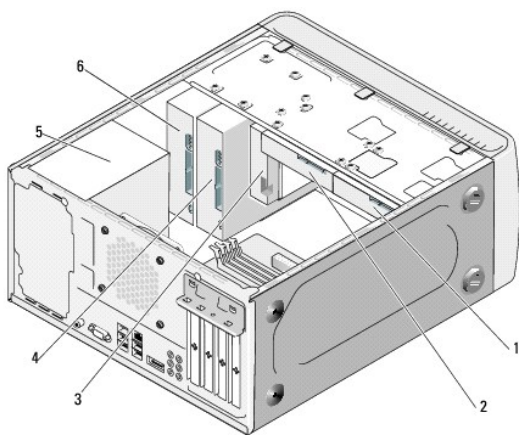

1	unidade de disco rígido opcional	2	unidade de disco rígido
3	flexdock	4	unidade de CD ou DVD opcional
5	fonte de alimentação	6	unidade de CD ou DVD

Componentes da placa de sistema

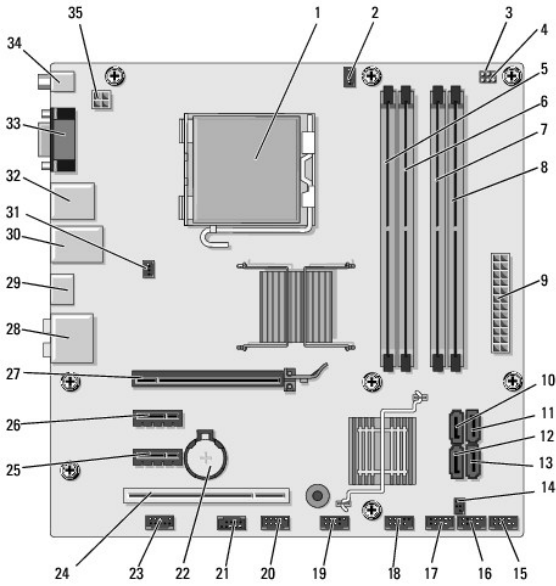

1	tomada do processador (CPU)	2	conector da ventoinha do processador (CPU_FAN)
3	jumper de limpeza do CMOS (CMOS_PW)	4	jumper do CMOS (CLEAR CMOS)
5	conector do módulo de memória (DIMM_1)	6	conector do módulo de memória (DIMM_3)
7	conector do módulo de memória (DIMM_2)	8	conector do módulo de memória (DIMM_4)
9	conector da alimentação principal (ATX POWER)	10	conector da unidade serial ATA (SATA0)
11	conector da unidade serial ATA (SATA1)	12	conector da unidade serial ATA (SATA5)
13	conector da unidade serial ATA (SATA4)	14	conector da saída S/PDIF (SPDIF_OUT1)
15	conector do painel frontal (F_PANEL)	16	conector USB frontal (F_USB5)
17	conector USB do leitor de cartões multimédia (F_USB4)	18	conector USB frontal (F_USB3)
19	conector USB de E/S frontal (F_USB2)	20	conector USB FlexDock (F_USB1)
21	conector 1394 frontal (F_1394)	22	encaixe da pilha
23	conector de áudio frontal (F_AUDIO)	24	conector PCI (PCI 1)
25	conector PCI Express x1 (PCIE_X1_2)	26	conector PCI Express x1 (PCIE_X1_1)
27	conector PCI Express x16 (PCIE_X16)	28	conectores de áudio
29	conector HDMI (HDMI)	30	2 conectores USB e 1conector LAN
31	conector da ventoinha do chassis (SYS_FAN1)	32	2 conectores USB e 1conector IEEE 1394
33	conector de vídeo (VGA)	34	conector S/PDIF (SPDIF_OUT2)
35	alimentação para o processador (ATX_CPU)		

[Voltar à página do Índice](#)

Manual de serviço do Dell Studio™ 540

Notas, avisos e advertências

 **NOTA:** NOTA indica informações importantes para melhor utilizar o computador.

 **AVISO:** AVISO indica potenciais danos do hardware ou perda de dados e explica como evitar o problema.

 **ADVERTÊNCIA:** ADVERTÊNCIA indica potenciais danos no equipamento, lesões corporais ou mesmo morte.

**As informações neste documento estão sujeitas a alterações sem aviso prévio.
© 2008 Dell Inc. Todos os direitos reservados.**

Qualquer tipo de reprodução destes materiais sem autorização por escrito da Dell Inc. é estritamente proibida.

Marcas comerciais utilizadas neste texto: *Dell*, o logótipo *DELL* logo e *Dell Studio* são marcas comerciais da Dell Inc.; *Microsoft* e *Windows* são marcas comerciais ou marcas comerciais registradas da Microsoft Corporation nos Estados Unidos e/ou noutros países.

Outros nomes e marcas comerciais podem ser mencionados neste documento como referência às entidades que invocam essas marcas e nomes ou aos seus produtos. A Dell Inc. renuncia a quaisquer interesses de propriedade relativamente a nomes e marcas comerciais de terceiros.

Modelo DCMA

Julho de 2008 Rev. A00

[Voltar à página do Índice](#)